



Elektronisches  
MULTIFUNKTIONS  
-DISPLAY

**X950R** - 3 Zylinder Dieselmotor mit 25 PS, 20l Kraftstofftank, 650l Fassungsvermögen des Grasbehälters, wählbar Boden-oder Hochentleerung, stabile Korbaushebung, MIG-robotergeschweißter Rahmen, eingebaute Frontstoßstange mit Aufnahme für vier Schnellanbaugewichte, Vorderachse aus Sphärguss, , innenliegende elektrische Kupplung und Antriebswelle, Hydraulischer Mähwerkaushub, **absolut robustes Mähwerk - aus einem Stück gestanztes (3,5 mm), tiefe Mähwerkausführung, gewalzte Außenkanten**, (2) Spindeln, (2) Messer, synchronisiert, per Antriebswelle betrieben, (4) Rasenschutzrollen, federgelagerte Bolzen zur Höheneinstellung der Rasenschutzrollen

**ab 13 900 €** zuzügl. MWST



**EINHEBELSTEUERUNG** für 2 doppelwirkende Steuergeräte incl. el. Umschaltventil

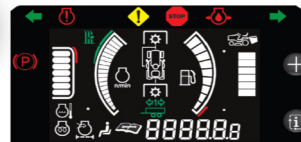
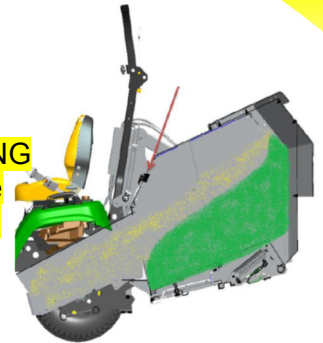

Elektronischer Füllstandssensor

Elektronische Kraftstoffanzeige

Motordrehzahl Anzeige mit graphischer Darstellung für die optimale ,Motordrehzahl beim Mähen

Anzeige der Motortemperatur

**Optional Füllstandsanzeiger: auch nachrüstbar**  
Menge des im Grasfangbehälter befindlichen Grases wird über einen **Ultraschallsensor** ermittelt. Ab 50% Füllung des MCS wird dies in der **graphischen Anzeige auf dem neuen Display** angezeigt. Jeder Strich zeigt ca. 10% Zuwachs an. Geringere Fehleranfälligkeit als die bisher über das Materialgewicht arbeitenden Systeme



Robuster Auffangbehälter, über 200 cm Entladehöhe



Optional auch mit Deflektor zu nutzen



Optional Abstellstützen erhältlich: An- und Abbau innerhalb von 3 Minuten OHNE Werkzeug und 2. Person möglich

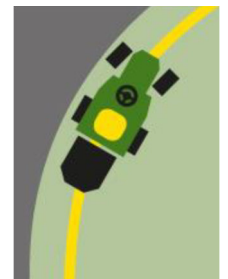

Wendigkeit: Auch in engen Kurven stößt der Auffangbehälter nicht gegen Hindernisse

SIE planen einen Heckauswurfmähtaktor zu kaufen – dann kontaktieren SIE uns für eine Vorführung – erkennen SIE Funktionalität und Qualität!